

VISIPOINT®



L'OBLÒ ROTANTE

MANUALE D'USO E INSTALLAZIONE

SEFRA Italia s.r.l.

via dell'Industria, 4 - 44047 - Sant'Agostino (FE) - Italy
tel.: ++39 0532 846786 (r.a.) - Fax: ++39 0532 846772 - e-mail: sefra@sefra.it - web site: www.sefra.it

VISIPOINT®

L'OBLÒ ROTANTE

MANUALE D'USO E INSTALLAZIONE

Contenuto:

Vista generale della famiglia VISIPOINT®.	3
Caratteristiche generali del VISIPOINT®.	4
Componenti del VISIPOINT® system.	5
Componenti costruttivi dell'Oblò rotante VISIPOINT®.	6
Ricevimento del VISIPOINT®.	7
Contenuto dell'imballaggio	7
Prima di iniziare l'installazione.	8
La maggior parte dei problemi d'installazione derivano da:	8
Collegamento elettrico.	8
Utilizzo della scatola terminale di comando remotabile (a richiesta).	8
Pulizia della superficie della finestra (di montaggio).	9
Applicazione del VISIPOINT® (vedere lo schema nella pagina successiva).	9
Montaggio con la pompa per il vuoto.	11
Metodo ausiliario di applicazione del VISIPOINT®.	12
Collegamento del morsetto porta terminali per il comando del motore.	13
Connessione dei cavi al morsetto porta terminali.	13
Installazione della scatola terminale remotabile.	14
Diagnosi del VISIPOINT® in funzione.	15
Smontaggio e Montaggio del disco rotante.	16
Codici di ordinazione per parti di ricambio.	17
Accessori a richiesta.	19
Applicazioni con diversi tipi di guaine.	20
Schema di collegamento della scatola terminale remotabile.	20
Corpo base del VISIPOINT® 220.C FDX con O-Ring 37.0.9.99.3040.	20
Vista delle quote principali VISIPOINT® tipo 220.C e piastra di base con adesivo.	21

Nessuna azione di montaggio, manutenzione, riparazione ed uso deve essere intrapresa senza avere letto e compreso tutte le disposizioni descritte in questo manuale d'uso e installazione.

Vista generale della famiglia VISIPOINT®.

VISIPOINT® modelli: 220.B5 e 220.C

Il VISIPOINT® è uno standard T2K ed è costituito sostanzialmente da un corpo di alluminio lavorato nel quale sono state predisposte le sedi per il motore elettrico, l'elettronica di asservimento, il vano per i collegamenti elettrici e l'oblò rotante con incollato il vetro di diametro 25 cm circa. È un dispositivo elettrico funzionante a 24 V CC 5A.

I modelli ora disponibili 220.B5 e 220.C sono costituiti da due parti: la piastra di base (con l'adesivo per il fissaggio al vetro o policarbonato della finestra) e il corpo vero e proprio del VISIPOINT® dove alla sua base è stata predisposta la sede per un O-Ring per migliorare la tenuta alla base del corpo. Il vantaggio di questo sistema sta nel fatto che con le due parti distinte, il corpo VISIPOINT® si può smontare per potere realizzare le eventuali manutenzioni.

La T2K consiglia di utilizzare questo sistema ma, se fosse necessario, è possibile montare il corpo di base con O-Ring su finestre di policarbonato dove è possibile forare per il fissaggio diretto con delle viti.

Dato l'utilizzo del VISIPOINT® in zone di lavoro estreme, riveste particolare importanza la realizzazione del montaggio/fissaggio del suddetto con estrema cura verificando accuratamente lo stato dei piani di aderenza delle finestre dove andrà ad aderire il collante e, in particolare modo, deve essere tenuto in alta considerazione il fatto che si devono adottare tutti quegli accorgimenti atti ad evitare l'infiltrazione dei liquidi delle lavorazioni. Perciò il montaggio delle guaine, adottate per il cablaggio elettrico, deve essere effettuato verificando anche che vi sia la tenuta ai liquidi, se alcune viti vengono rimosse devono essere riposizionate con l'aggiunta di Loctite per le tenute idrauliche. In questo manuale si possono trovare le indicazioni per ottenere la giusta installazione del VISIPOINT®.



INFORMAZIONE:

I modelli VISIPOINT® possono essere forniti con la piastra di base con l'etichetta bianca (come indicato in figura). Il codice del modello fornito potrebbe essere stato stampato dalla T2K solo sull'etichetta del corpo base (corpo principale). Consigliamo di riportare lo stesso codice della base sull'etichetta della piastra di base al fine di poterlo rilevare in caso di richiesta di pezzi di ricambio. (scrivere con un pennarello indelebile a punta fine)



etichetta bianca



etichetta con il numero di modello e codice VISIPOINT®

Caratteristiche generali del VISIPOINT®.

Le unità VISIPOINT® operano ad una velocità di 2200 Rpm, azionato da un motore brushless CC con controllo elettronico integrato nel corpo in alluminio. Il dispositivo lavora alla tensione di 24 ± 1 V CC e a una corrente non inferiore ai 5 A. L'alimentazione di potenza viene fornita utilizzando solamente due cavi invece degli usuali otto richiesti nelle configurazioni degli azionamenti brushless standard.

Per l'accensione/spegnimento del dispositivo viene fornita la scatola terminale removibile di comando, montabile a piacimento nei pressi della postazione di lavoro dell'operatore, costituito da un dispositivo fornito di interruttore on/off e, al suo interno, i morsetti per il cablaggio e il ferma cavo per il serraggio del cavo elettrico.

Il gruppo motore del VISIPOINT® è costituito da un rotore montato su cuscinetti a sfere e realizzato con otto magneti ad alto rendimento di: Neodymium-Iron-Boron (NdFeB). Questa combinazione di componenti, permette al VISIPOINT® di operare con efficienza e sicurezza.

La coppia di lavoro è molto superiore a quella generata da qualsiasi altro oblò rotante, reperibile sul mercato.

La scheda elettronica integrata nel corpo di alluminio dispone del controllo contro l'inversione di polarità, il controllo dei picchi di corrente e la resistenza termica per controllo del surriscaldamento del motore.

Il controllore elettronico integra inoltre il monitoraggio delle condizioni operative del motore fornendo tre indicazioni di funzionamento attraverso l'accensione dei relativi Led visibili dall'operatore.

I modelli Tipo B e C possiedono anche un sensore ottico, che permette all'operatore di spegnere/accendere il dispositivo e di eseguire il reset del motore, con l'aiuto di un strumento di uso comune: una torcia elettrica.

Per rendere flessibile l'installazione dell'oblò rotante sono state predisposte più uscite per il cavo di alimentazione. Le filettature predisposte possono essere utilizzate per il montaggio delle guaine più adatte al tipo di condizioni ambientali in uso. Le uscite non utilizzate possono essere chiuse utilizzando i tappi disponibili nel kit di corredo.

Negli accessori presenti nel kit dell'oblò rotante è disponibile un raccordo tipo maschio G1/4"/ maschio jic1/2" necessario al montaggio delle guaine per l'esecuzione del cablaggio elettrico. La T2K indica tre tipi di guaine già provate e codificate.

Guaina, codice "Accessorio H", tipo "FLEX" per attacco jic, che consiste in una calza in acciaio inossidabile, avvolta attorno ad un tubo in PTFE, con una lunghezza predeterminata. In fase di richiesta va specificata la lunghezza necessaria.

Guaina "a pressione", compatibili con la canalizzazione in poliuretano (PUN) di: 8 mm che possono venire facilmente tagliate sul posto, questo tipo di accessorio deve essere specificato con il codice "Accessori N".

Per i clienti che desiderano robuste guaine in acciaio, accessori "Tipo-EO" con codice di ordinazione "Accessori G".

Le unità VISIPOINT®, vengono montate sul vetro del portello della macchina, con una banda di incollaggio, tagliata al laser, della ditta 3M denominata VHB (schiuma acrilica a particelle ravvicinate).

Gli oblò rotanti disponibili sul mercato, necessitano l'esecuzione del taglio del vetro del portello della macchina allo scopo di poter montare l'oblò, ciò comporta una minore resistenza all'impatto del vetro e, conseguentemente, un minore grado di sicurezza per l'operatore, inoltre, questa metodologia, non la si può utilizzare quando si effettua un retrofitting della macchina, nel caso in cui vi siano dei portelli con vetri di sicurezza, formati da strati multipli di vetro e da policarbonati.

È possibile fissare il VISIPOINT® anche per mezzo di viti ma la T2K, per le ragioni precedentemente menzionate, sconsiglia tale tipo di fissaggio.

La T2K intende sottolineare che L'adesivo VHB, è stato provato con successo, con tutti i tipi di materiali componenti i vetri dei portelli delle macchine, esso aderisce perfettamente a tutti i tipi di vetro e sottostrati di policarbonati, incluso quelli siliconati resistenti ai graffi. I casi in cui non è stato possibile montare perfettamente l'oblò, sono stati causati da una non ottimale pulizia della superficie del vetro, come consigliato dalle istruzioni riportate in questo manuale d'installazione, oppure da una contaminazione della parte adesiva (VHB), attraverso la rimozione prematura alla fase di montaggio, della pellicola che ricopre e protegge la parte adesiva.

La T2K consiglia l'utilizzo della piastra di base, ora disponibile per il modello B e C. L'utilizzo della piastra di base, consente di ottenere una veloce e facile applicazione perché può essere applicata alla finestra della macchina e successivamente è possibile avvitare tutto il corpo dell'oblò. Sono evidenti i vantaggi che offre tale applicazione nel caso in cui si abbia la necessità di eseguire operazioni di manutenzione sull'oblò o nel caso in cui sia necessario sostituire la finestra della macchina eventualmente danneggiata da un eventuale impatto e nel caso di una manutenzione programmata per la sostituzione biennale della finestra, dovuta alla graffiatura del policarbonato o dallo sporco proveniente dai fluidi di lavorazione.

Componenti del VISIPOINT® system.

I prodotti descritti in questo manuale vengono genericamente riferiti come: "Oblò rotanti". I sistemi costruiti dalla T2K Tooling 2000, vengono venduti sotto il nome commerciale di: "VISIPOINT®".

Il nome "VISIPOINT®" viene usato per identificare tutti quegli oblò rotanti della T2K, azionati elettricamente con motore elettrico brushless 24 V CC 5A.

con le seguenti denominazioni:

VISIPOINT® VP 220.C FMX codice 37.0.99.9.3051 composto da:

Oblò rotante (tutti i dispositivi elettrici e meccanici componenti il VISIPOINT®) con adesivo VHB 3M sul corpo base adatto per il fissaggio su vetro.

Kit con le chiavi per il montaggio:

- 1 chiave in materiale plastico ABS per il serraggio del copri mozzo di fissaggio del disco rotante, quando si monta o si smonta il gruppo del disco rotante.
- 2 chiave a L Torx T10,
- 3 chiave per viti con cava esagono incassato 1,5 a L,
- 4 due tappi B¼, con rondella di tenuta per le porte di uscita non utilizzate,
- 5 siringa con il silicone sigillante da utilizzare per creare un bordo sigillante, per proteggere l'adesivo di fissaggio VHB nella sua parte periferica dell'unità, dai fluidi provenienti dalle lavorazioni meccaniche. Codice 37.0.99.9.0033.

Senza interruttore remotabile (Terminal box) **codice 37.0.99.9.2017**.

VISIPOINT® VP 220.C HM codice 37.0.99.9.3011, come sopra con **H-Fitting** (raccordo terminale diritto 1/4" - Jic 1/2").

Senza interruttore remotabile (Terminal box) **codice 37.0.99.9.2017**.

VISIPOINT® VP 220.C FDX codice 37.0.99.9.3040 composto da:

Oblò rotante (tutti i dispositivi elettrici e meccanici componenti il VISIPOINT®) con sede per O-Ring + O-Ring. Adatto per il fissaggio per mezzo di viti su policarbonato.

Kit con le chiavi per il montaggio:

- 1 chiave in materiale plastico ABS per il serraggio del copri mozzo di fissaggio del disco rotante, quando si monta o si smonta il gruppo del disco rotante.
- 2 chiave a L Torx T10,
- 3 chiave per viti con cava esagono incassato 1,5 a L,
- 4 due tappi B¼, con rondella di tenuta per le porte di uscita non utilizzate,

Senza interruttore remotabile (Terminal box) **codice 37.0.99.9.2017**.

VISIPOINT® VP 220.C FVX codice 37.0.99.9.3023 composto da:

Oblò rotante (tutti i dispositivi elettrici e meccanici componenti il VISIPOINT®) con piastra di base sulla quale è presente il biadesivo VHB 3M, corpo con sede per O-Ring + O-Ring. Adatto per il fissaggio su vetro. La piastra di base va incollata sul vetro e il corpo avvitato sulla piastra per mezzo delle viti in dotazione.

Kit con le chiavi per il montaggio:

- 1 chiave in materiale plastico ABS per il serraggio del copri mozzo di fissaggio del disco rotante, quando si monta o si smonta il gruppo del disco rotante.
- 2 chiave a L Torx T10,
- 3 chiave per viti con cava esagono incassato 1,5 a L,
- 4 n° 6 viti per il fissaggio con rivestimento Loctite, (sostituire le viti presenti con quest'ultime per il fissaggio del corpo sulla piastra di base oppure del corpo sulla finestra)
- 5 siringa con il silicone sigillante da utilizzare per creare un bordo sigillante, per proteggere l'adesivo di fissaggio VHB della piastra di base nella sua parte periferica dell'unità, dai fluidi provenienti dalle lavorazioni meccaniche. Codice 37.0.99.9.0033.

Senza interruttore remotabile (Terminal box) **codice 37.0.99.9.2017**.

VISIPOINT® VP 220.C FV codice 37.0.99.9.3044, come sopra con interruttore remotabile (Terminal box) **codice 37.0.99.9.2017**.

VISIPOINT® VP 220.C HV codice 37.0.99.9.3002, come sopra con **H-Fitting** (raccordo terminale diritto 1/4" - Jic 1/2") e interruttore remotabile.

Accessori opzionali:

a guaina flessibile di protezione cavi elettrici "FLEX", (tubo PTFE ricoperto di maglia INOX) con raccordi diritti premontati a pressione tipo Jic 1/2".

misure disponibili:	550	mm	codice 37.0.99.9.S005
	2000	mm	codice 37.0.99.9.S020
	10	mt.	codice 37.0.99.9.S100

altre misure a richiesta. Lunghezze Max. 10 mt.

b Alimentatore supplementare opzionale UL-508, attacco a pannello tipo DIN, per quelle macchine che non dispongono di sufficiente amperaggio, per il funzionamento del VISIPOINT®, su un circuito di 24 V CC 5A. Codice 37.0.99.9.2016.

c Pompa manuale per la creazione del vuoto con manometro, per l'installazione della sola piastra di base o del corpo base dell'oblò rotante senza piastra di base. Viene utilizzata per installare le unità VISIPOINT® più velocemente (1 ora) e con una maggiore sicurezza di montaggio rispetto all'uso dell'adesivo 3M con i consigliati tre giorni di riposo per la seccatura. Codice 37.0.99.9.2008

Gli oblò rotanti azionati pneumaticamente, vengono denominati dalla T2K: Discair.

Componenti costruttivi dell'Oblò rotante VISIPOINT® 220.C.

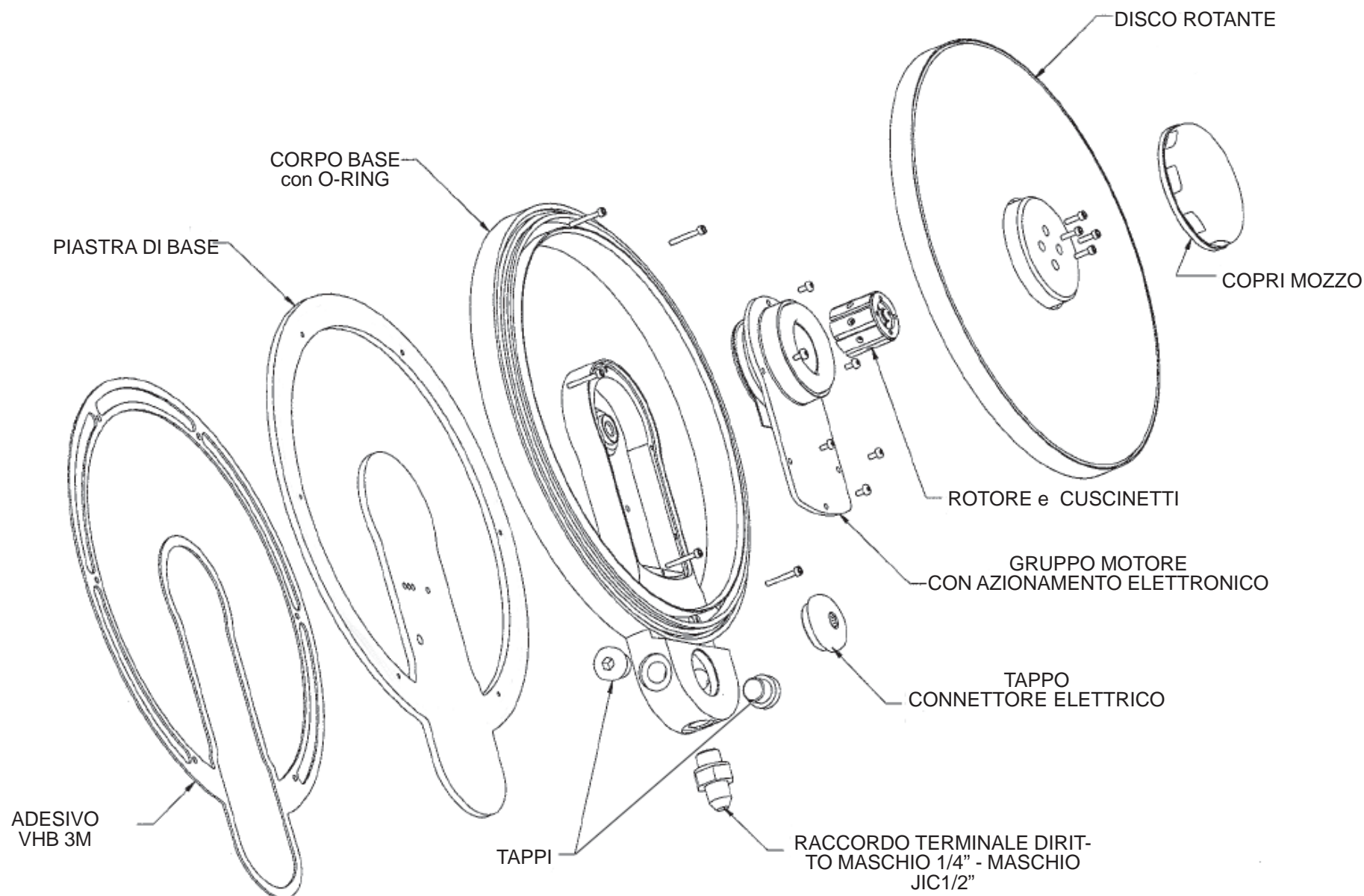

Ricevimento del VISIPOINT®.

Verificare che l'imballaggio del VISIPOINT® sia in condizioni perfette, in caso contrario consigliamo di fotografare l'imballo e le parti danneggiate ed inviare le foto via e-mail alla sefra@sefra.it.

Se si intende immagazzinare il VISIPOINT® consigliamo di tenere sotto controllo le etichette presenti sull'imballo del VISIPOINT® (come mostrato in figura). Tali etichette indicano la scadenza dell'adesivo VHB 3M e della siringa di silicone sigillante. Al scadenza della data indicata, i prodotti descritti non deve essere utilizzati ma deve essere richiesto il ricambio.



etichette con la data di scadenza prodotto

Contenuto dell'imballaggio

All'interno dell'imballaggio devono essere presenti (fare riferimento a pag. 5 per il modello acquistato):

nel Kit sono sempre presenti le seguenti attrezzature:

- 1 chiave a L Torx™ T10
- 2 chiave in materiale plastico ABS
- 3 chiave a L per vite a esagono incassato di 1,5

n° 1 VISIPOINT® completamente montato.

ATTENZIONE:

Prestare molta attenzione nel maneggiare il VISIPOINT® perché è costruito in alluminio e, sulla parte rotante, è stato incollato il vetro estremamente duro ma anche fragilissimo.



corpo montato VISIPOINT®



kit in dotazione
(a seconda dei modelli)



scatola terminale
remotabile
(Terminal Box)

Prima di iniziare l'installazione.

Occorre stabilire la migliore posizione per l'applicazione dell'oblò rotante, della scatola terminale remotabile e della posa della guaina dei cavi elettrici. Seguendo accuratamente le dettagliate istruzioni, si otterranno ottime installazioni e un funzionamento esente da problemi per molti anni.

La maggior parte dei problemi d'installazione derivano da:

1. pulizia non adeguata e/o non corretta sulla superficie di montaggio del vetro.
2. contaminazione dell'agglomerante adesivo VHB 3M; rimozione prematura della pellicola di protezione ricoprente l'adesivo.
3. la mancata applicazione del silicone sigillante attorno all'interfaccia adesiva periferica VHB del VISIPORT®.
4. non corretto collegamento elettrico.
5. errate tensioni di funzionamento: tensione richiesta 24 V CC - 5 A.
6. tentativo di applicare l'unità sopra al policarbonato ricoperto da un foglio protettivo.
7. utilizzo non corretto della pompa per il vuoto per l'installazione, oppure quando non utilizzata, mancato rispetto del tempo di 72 ore, per ottenere il risultato di aderenza e incollaggio.
8. non sono state sigillate la "porta del vuoto" (sulla piastra di base del modello 220.B5) o non sono state sostituite le viti nel modello 220.C, oppure non è stata sigillata la vite del morsetto elettrico (nel modello B5), per prevenire le infiltrazioni indesiderate.

Collegamento elettrico.

I cavi di potenza dovrebbero essere collegati alla sorgente ausiliaria di potenza a 24 V CC 5 A della macchina o ad una sorgente di potenza elettrica a 24 V CC 5 A "dedicata". La sorgente elettrica deve potere erogare una potenza elettrica entro: 24 V \pm 1 V CC ad una potenza di 5 A senza interruzioni o cali dovuti ad altri assorbimenti. Consigliamo fortemente di non collegare il VISIPORT® a fonti di potenza interrotte, tipo quella del cambio utensili. Questo tipo di collegamento non corretto, provoca riduzioni indesiderate della velocità dei vetri rotanti o la difficoltà dello stesso a raggiungere la massima velocità. Questa situazione impedisce la rimozione del refrigerante, crea una azione di maggiore usura ai cuscinetti, accorcia la vita dei componenti elettronici del motore, e non si è coperti da garanzia. Il sistema di oblò rotanti T2K sono progettati per una operatività continua.

Cavi di potenza:

Marrone: + 24 V CC

Blu: ritorno di potenza (-)

Utilizzo della scatola terminale di comando remotabile (a richiesta).

La scatola terminale remotabile, quando viene utilizzata, deve essere installata all'esterno della macchina, e protetta contro l'esposizione dei liquidi refrigeranti, lubrificanti, da tutti gli altri fluidi d'officina e dal contatto con trucioli di lavorazione. Il danneggiamento della scatola terminale proveniente dall'esposizione dei refrigeranti o dagli sfridi di lavorazione, non è soggetta alle condizioni di garanzia.

In alcuni casi, quando l'installazione viene eseguita dall'utilizzatore, il VISIPORT® potrebbe essere collegato direttamente al quadro elettrico della macchina. Per tali applicazioni il cablaggio potrebbe essere diverso da quello illustrato in questo manuale. Occorre fare riferimento alla documentazione del costruttore, per i dettagli relativi alle connessioni elettriche

ATTENZIONE:

Assicurarsi che la superficie rotante del VISIPORT® e la scatola terminale remotabile non vadano ad interferire con l'apertura/chiusura delle porte della macchina. Occorre effettuare misurazioni accurate. Utilizzare una corretta lunghezza della guaina, sufficiente per la corretta apertura/chiusura del portello senza stressare o danneggiare i cavi elettrici.

Pulizia della superficie della finestra (di montaggio).

Pulizia :

La pulizia è estremamente importante. Evitare di toccare le superfici pulite. Lavarsi le mani, per impedire il trasferimento di olio o sporco sulle superfici di applicazione e sull'adesivo del VISIPOINT®.

Il collante di montaggio sulla piastra di base o sulla base del corpo del VISIPOINT® è stato applicato dalla T2K ed è protetto con una pellicola di protezione. Non toccare il collante dopo la rimozione della pellicola protettiva, possibilmente anche la pellicola, si possono contaminare le superfici di contatto, per mezzo della migrazione dello sporco proveniente dai bordi dei componenti del kit di montaggio, specie se la protezione posta sul retro, è stata in qualche modo manomessa. (Pellicola arrotolata o increspata).

Una superficie perfettamente pulita dovrebbe superare il test dell'acqua. Per effettuarlo, occorre utilizzare acqua perfettamente pulita sulla superficie della finestra pulita, l'acqua dovrebbe disporsi ed aderire uniformemente alla superficie, e non creare delle gocce, o formare dei piccoli rivoli.

Per vetri nuovi dei portelli di accesso macchine.

Pulire completamente utilizzando una soluzione al 50% acqua + 50% alcool isopropilico.

Per vetri sporchi dei portelli di accesso macchine

1. Togliere lo sporco più grosso utilizzando un panno umido d'acqua.
2. Preparare la superficie, pulendola con una soluzione al 50% d'acqua + 50% alcool isopropilico.

Applicazione del VISIPOINT® (vedere lo schema nella pagina successiva).

1. Per ottenere i migliori risultati predisporre il piano di lavoro orizzontale, dove incollare il VISIPOINT® in un ambiente lontano da lavorazioni di qualsiasi genere, zone polverose o zone umide. Il vetro, il polycarbonato o altro dovrebbero essere perfettamente piani (senza curvature) nuovi, o sicuramente privi di graffi.

2. Per potere applicare il VISIPOINT® è necessario smontare alcune parti utilizzando le chiavi del kit in dotazione.

3. Togliere il copri mozzo per rimuovere il disco porta vetro, svitare le quattro viti del disco, utilizzando la chiave a L T10 in dotazione. L'unità VISIPOINT® smontata, dovrebbe apparire come mostrata in figura.

4. Utilizzare un marcatore, per tracciare una linea verticale di riferimento, sul lato dell'operatore del portello macchina, far scendere questa linea facendola passare attraverso il centro della posizione di montaggio del VISIPOINT®. Tracciare una linea orizzontale passante per il centro. Assicurarsi che il tracciato della linea venga eseguito esternamente sul portello della macchina, e che questa linea sia visibile quando la si guarda attraverso il vetro dall'esterno della macchina. Questa linea di riferimento servirà quando si dovrà installare il sistema VISIPOINT®.

5. Allineare la piastra di base o il corpo base con i 2 fori per le viti 4-40 alla linea orizzontale, e mantenere il corpo centrale allineato con la linea verticale di riferimento. Togliere la carta protettiva dell'adesivo collante di montaggio. **Non toccare le superfici pulite per l'operazione di incollaggio** e il collante. Incollare le parti premendo una pressione regolare per alcuni minuti e tenere a riposo per 72 ore prima di completare le altre operazioni di montaggio e cablaggio. Per ridurre il tempo di asciugatura la T2K fornisce (su richiesta) la pompa del vuoto (vedere le pagine successive).

Terminato il periodo di asciugatura distribuire sulla superficie esterna della piastra di base o intorno al corpo base (se utilizzato questo tipo di montaggio), servendosi della siringa in dotazione, il silicone per migliorare la tenuta dell'adesivo VHB 3M. Attendere l'asciugatura di quest'ultimo e terminare l'installazione.



Questa non è una dima. Il disegno non è in scala.

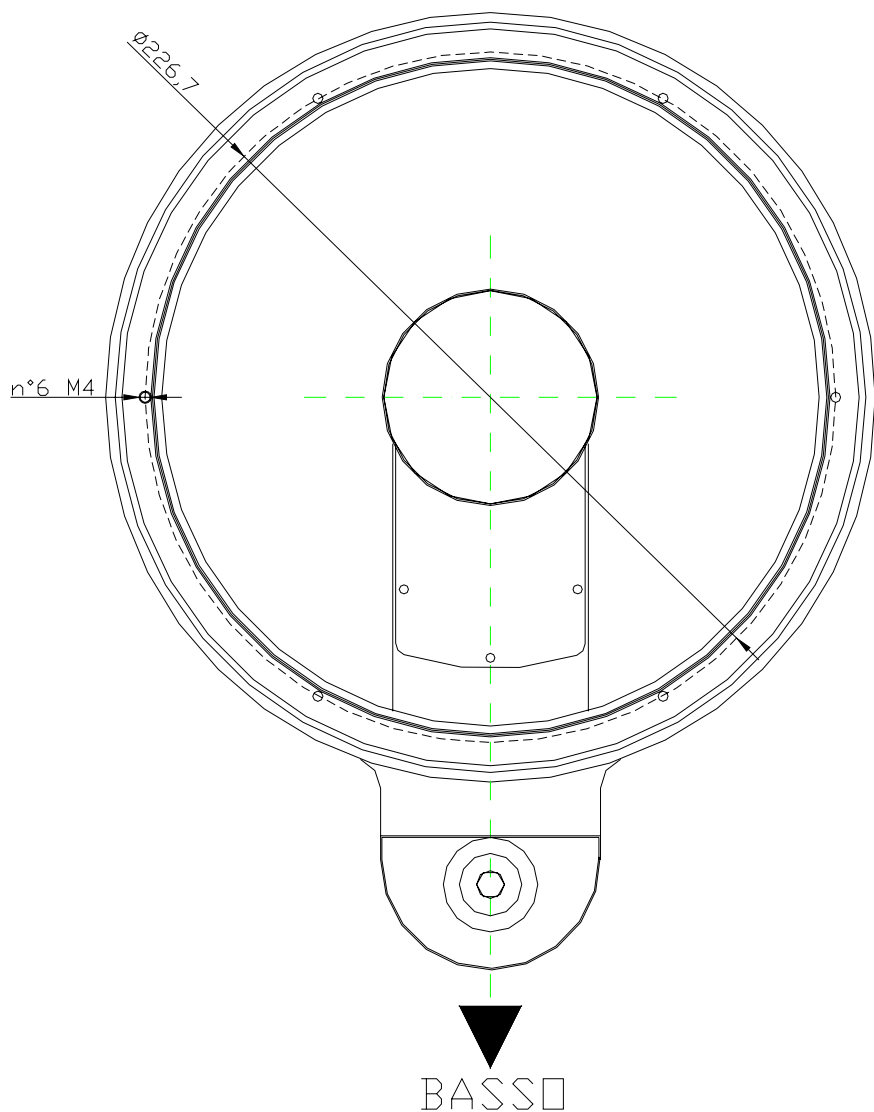

Le viti per il fissaggio dell'oblò rotante sul policarbonato non sono in dotazione perchè la lunghezza di tali viti dipende dallo spessore del policarbonato e va determinata come sotto descritto.

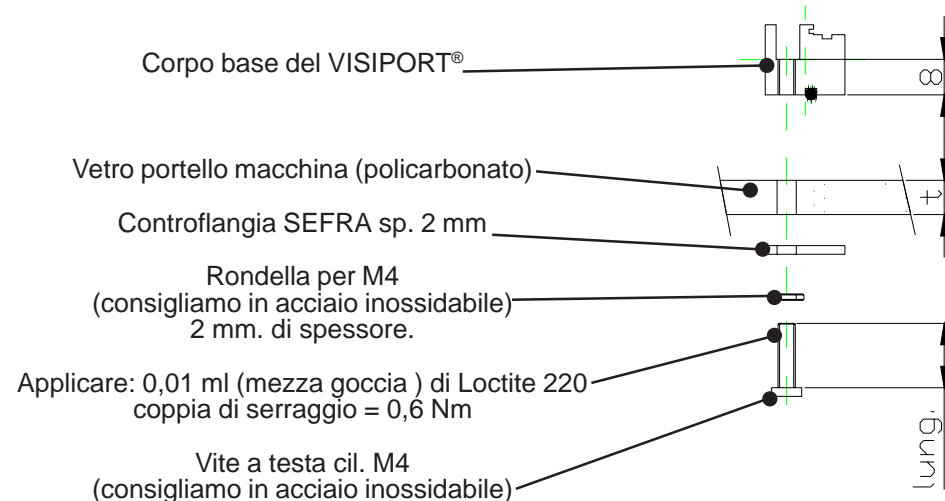

Determinazione della lunghezza delle viti

Lunghezza della vite espressa in mm.: $lunghezza = (t + 8) + 2$

t = spessore del policarbonato (es. min. 10 mm.)
 lunghezza del foro sul corpo dell'oblò 8 mm max.
 2 mm. rondella o controflangia.

Esempio: $lunghezza = (10 + 8) + 2 = 20$ mm.

Lunghezza standard metrica vite :
 12 mm., 14 mm., 16 mm., 20 mm., 25 mm., 30 mm.
 (una lunghezza vite „dedicata”, è raramente richiesta)

La SEFRA può fornire una controflangia (disco in acciaio inox sp. 2 mm) per il serraggio delle viti da utilizzare al posto della rondella.

Montaggio con la pompa per il vuoto.

Allo scopo di accelerare il processo di asciugatura la T2K propone una pompa per vuoto manuale. Per avere più informazioni, o per ordinarne una, occorre contattare la SEFRA Italia s.r.l. (vedere le ultime pagine), facendo riferimento al codice articolo: n° 2209001. Per tutti i VISIPOINT®, che sono stati spediti equipaggiati con la piastra di base di montaggio, l'utilizzo della pompa per il vuoto, risulta di facile applicazione, sul substrato del vetro della finestra seguire le istruzioni di seguito elencate dal punto C.

Le seguenti istruzioni per l'utilizzo della pompa per vuoto, sono relative al VISIPOINT®, quando esso viene spedito senza la piastra di base es.: VISIPOINT® 220.B5. HM, dove il VHB viene applicato direttamente al corpo base del VISIPOINT®, per una applicazione di montaggio diretta.

- A. togliere il tappo del connettore elettrico, utilizzando una chiave per viti ad esagono incassato di 8 mm.
- B. rimuovere con attenzione il morsetto porta terminali, attraverso la rimozione della vite centrale, utilizzando la chiave a L T10 Torx, in dotazione.
- C. montare il raccordo di collegamento al beccuccio della pompa manuale per il vuoto (entrambi in dotazione insieme alla pompa del vuoto), sopra la "porta del vuoto" (come mostrato in figura qui a fianco).
- D. innestare il beccuccio plastico della pompa del vuoto e azionare la pompa in aspirazione sino a 68 cm. Controllare se vi sono delle perdite, come indicato dal manometro della pompa.
- E. mantenere l'effetto "vuoto" per 1 ora. Occorre azionare manualmente la pompa, con cadenza periodica, dato che si verificheranno perdite graduali di vuoto.
- F. spurgare il vuoto e rimuovere la pompa.
- G. installare con attenzione il morsetto nella cavità, senza "pizzicare" i cavi elettrici.
- H. rimontare il morsetto porta terminali e stringere la vite centrale, e riposizionare il coperchio del connettore elettrico.

IMPORTANTE:

Applicare una piccola quantità di Loctite alla vite di montaggio del morsetto porta terminali per impedire che il refrigerante vada all'interno della zona protetta di montaggio del vetro.

Questa operazione non è necessaria per la "porta del vuoto" del VISIPOINT® modello 220.C, perchè le viti di fissaggio fornite sono già dotate di guarnizione di tenuta.

ATTENZIONE:

le 6 viti presenti nel VISIPOINT® servono per la sola spedizione del prodotto e non sono rivestite di guarnizione di tenuta e quindi devono essere sostituite da quelle presenti nel kit.

Terminato il periodo di asciugatura, distribuire sulla superficie esterna della piastra di base, servendosi della siringa in dotazione, il sigillante per migliorare la tenuta dell'adesivo VHB 3M. Attendere l'asciugatura di quest'ultimo e terminare l'installazione. Il sigillante dovrebbe essere completamente sostituito ogni 18 mesi.

VISIPOINT® modello 220.B5



VISIPOINT® modello 220.C

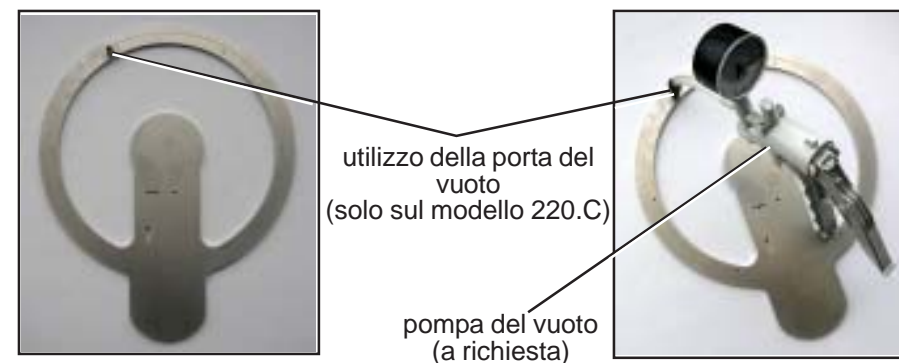

Metodo ausiliario di applicazione del VISIPOINT®.

Questo metodo ausiliario di applicazione, viene utilizzato per quei clienti che richiedono un montaggio con viti di fissaggio, in aggiunta al fissaggio derivante dall'adesivo VHB. Questo metodo applicativo viene qui di seguito descritto solamente come esempio.

LA T2K NON GARANTISCE LE AVARIE O LE ROTTURE DEI COMPONENTI DERIVANTI DA UNA NON CORRETTA INSTALLAZIONE, QUANDO SI UTILIZZA QUESTO, O ALTRI METODI DI MONTAGGIO.

Il montaggio del VISIPOINT® sulla finestra della macchina dotata di vetro o policarbonato, per mezzo di viti, non è consigliato dalla T2K, per molte ragioni:

1. la T2K nutre serie riserve su qualsiasi metodo d'installazione, che preveda l'esecuzione di una serie di fori sul vetro del portello della macchina. Qualsiasi foro, di qualsiasi dimensione sul vetro della finestra, favorisce la penetrazione dei fluidi di lavorazione. Le finestre dei portelli in policarbonato, è stato tecnicamente constatato durante gli anni, subiscono un processo di infragilimento perciò, allo scopo di aumentare la prevenzione e la sicurezza degli stessi, la T2K consiglia fortemente di utilizzare il metodo di montaggio del VISIPOINT® che prevede solo l'adesivo.
2. Le prove di incollaggio, effettuate con il VHB, utilizzando tutti i tipi di vetro e policarbonati al silicone, venduti anche come materiali anti-graffio/anti-urto, hanno dimostrato l'efficienza del VHB quando viene utilizzato in modo diretto. Le ragioni dell'insuccesso del montaggio sono descritte dettagliatamente in questo manuale, ma generalmente derivano dalla incorretta preparazione della superficie di incollaggio.
3. la T2K non fornisce la garanzia per qualsiasi componente danneggiato, quando viene danneggiato utilizzando questo metodo.

Per le finestre con policarbonati, se i clienti intendono installare il VISIPOINT® con viti e rondelle, (vedere il disegno di pag. 10)

A causa dei differenti spessori dei policarbonati, la T2K non fornisce le viti.

Occorre quindi calcolare la lunghezza necessaria della vite, utilizzando la formula fornita. (vedere pag. 10)

Per la corretta realizzazione della foratura, consigliamo di utilizzare la dima di foratura (fornita a richiesta)

- A. allineare la dima di foratura finestra/macchina, in modo tale che sia correttamente allineata rispetto alla posizione desiderata nel vetro/finestra.
- B. fissare temporaneamente con adesivo o altro metodo, la dima nella posizione di foratura.
- C. eseguire n° 6 fori di 4,5 mm. Posizionati sul Ø 226,7 mm (8.925" in).
- D. utilizzare, le 6 viti M 4, di lunghezza opportuna. Inserire le viti con le relative rondelle o la controflangia (a richiesta), con le teste rivolte all'esterno, avvitarle manualmente di un paio di giri, sulla base del VISIPOINT®.

(se si utilizza il VISIPOINT® modello 220.C, nel quale è stato predisposto un O-Ring, le viti devono essere definitivamente bloccate a operazione di montaggio e cablaggio ultimate).

(se si utilizza il VISIPOINT® modello 220.B5, 3 viti dovranno essere utilizzate per il fissaggio del corpo base alla finestra insieme all'adesivo e le altre 3 viti serviranno al bloccaggio della piastra di base quando si sceglie di utilizzare questo tipo di montaggio)

Collegamento del morsetto porta terminali per il comando del motore.

Il VISIPOINT® è stato progettato in modo tale che alla sua base, sono state predisposte tre possibili uscite del cavo di alimentazione: destra, sinistra o dal basso. Utilizzare l'uscita più idonea all'applicazione.

Connessione dei cavi al morsetto porta terminali.

Terminate le operazioni di fissaggio, infilare i cavi attraverso una delle tre entrate sulla base, e connettere ciascun cavetto con il colore corrispondente a quello del morsetto porta terminali.

NOTA:

se si è ordinato un cablaggio preassemblato alla T2K con colori dei cavi nord americani (Rosso, Nero), invece dei colori armonizzati (Marrone, Blu), consultare lo schema del morsetto porta terminale, qui di seguito. Nel caso in cui vengano utilizzati i colori: Rosso e Nero, si dovrebbe sostituire il Rosso, e l'illustrazione mostra il colore Marrone, e il Nero deve essere sostituito con il Blu.

Eseguire il collegamento di "terra" (dove richiesto) nel modello VP 220.B5 avvolgendo il cavo sulla vite che blocca il morsetto porta terminali, fra due rondelle in alluminio. Nel modello VP 220.C è stato predisposto un foro con la relativa vite dei serraggio del cavetto di terra (dove richiesto).

ATTENZIONE:

anche l'installazione delle guaine deve essere eseguito curando in particolare modo l'aspetto dalla tenuta per creare un effettivo sistema a tenuta contro l'infiltrazione dei fluidi di lavorazione.



Diagramma schematico del morsetto porta terminali, per effettuare il collegamento dei cavi di alimentazione ai cavetti già assemblati del motore.

al termine del cablaggio rivestire la vite con sigillante es. Loctite e bloccare il morsetto porta terminali

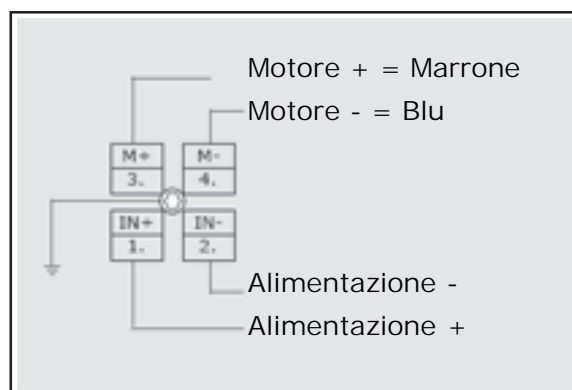
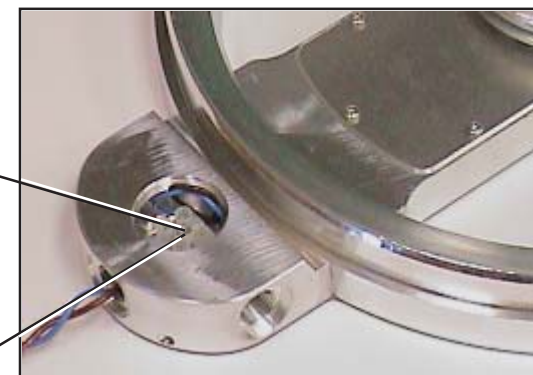

collegamento di terra (vedere il testo)

VISIPOINT® modello 220.B5

IMPORTANTE:

Applicare una mezza goccia di Loctite per tenute idrauliche alla vite di serraggio del cavetto poi stringerla a fondo.

chiave per il serraggio del cavetto di terra

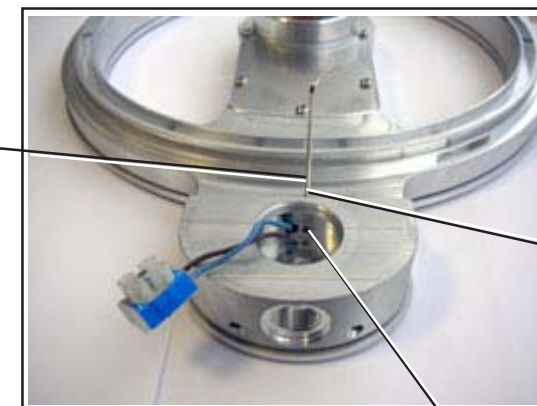

VISIPOINT® modello 220.C

IMPORTANTE:

Applicare una mezza goccia di Loctite per tenute idrauliche alla vite di serraggio del cavetto poi stringerla a fondo.

entrata del cavetto di terra (vedere il testo)

Installazione della scatola terminale remotabile.

ATTENZIONE:

Adottare tutti i sistemi di prevenzione e protezione più adatti all'operazione da eseguire.

1. Dopo aver individuato la migliore posizione di montaggio della scatola terminale remotabile, possibilmente la più distante possibile dai fluidi di lavorazione meccanica, marcare e praticare un foro sulla carteratura della macchina di 13 mm circa. Questo foro servirà per far passare il fascio dei cavi elettrici dall'interno della macchina verso l'esterno della carteratura, verso la scatola terminale.

Occorre rimuovere tutte le bave che potrebbero rendere difficoltoso un corretto posizionamento della scatola terminale e danneggiare il cavo. Pulire accuratamente la zona di montaggio della scatola terminale remotabile.

2. Allentare la vite zigrinata di ritenzione sulla scatola terminale sganciare il connettore dell'interruttore e rimuovere il coperchio.

3. Togliere il raccordo terminale diritto maschio G1/4" - Jic 1/2" mettendolo in posizione raggiungibile, togliere la pellicola protettiva dell'adesivo, fare in modo che nessun oggetto venga in contatto con la parte adesiva esposta.

4. Inserire il raccordo terminale diritto dentro il foro precedentemente fatto, partendo dall'interno della carteratura, dopodichè avvitarlo alla scatola terminale remotabile, eseguendo un paio di giri di avvitamento, ora posizionare la scatola terminale remotabile facendo pressione sull'adesivo sulla carteratura della macchina.

Non appena si è ottenuta un completa e sicura presa dell'adesivo, bloccare il raccordo terminale diritto bloccando anche in tal modo la scatola terminale remotabile alla carteratura della macchina. L'adesivo agirà anche come sigillante, per prevenire la fuoriuscita dei fluidi di lavorazione meccanica dal foro praticato sulla carteratura della macchina.

5. Controllare la distanza fra la scatola terminale remotabile e la posizione prevista dell'installazione del VISIPOINT®.

6. Spingere i cavi attraverso la guaina (accessorio tipo H; N; G) e collegare temporaneamente la guaina al raccordo diritto della scatola terminale remotabile, collegare i due cavi con M+ e M-, come mostrato in figura qui a fianco.

7. Allentare il ferma cavi in cima al terminale remotabile, inserire il cavo di potenza attraverso il ferma cavi, assicurarsi che il cavo sia sufficiente lungo per permettere una facile connessione dei cavi fino al morsetto interno del terminale remotabile.

8. Al morsetto del terminale remotabile, collegare i due cavi con IN+ e IN-, come mostrato in figura qui a fianco. Se viene richiesta una connessione PE collegare assieme,

me, il conduttore giallo/verde del cavo di potenza al cavo fornito dal cliente, utilizzando un morsetto (non fornito), che abbia una grandezza adeguata al cavo utilizzato.

9. Aggiustare qualsiasi eccesso di lunghezza del cavo di potenza, allo scopo di avere sufficiente cavo non protetto all'interno del terminale remotabile. Si elimina così il rischio che venga strappato fuori dal fascio terminale.

10. Riposizionare la copertura di plastica del terminale remotabile nella posizione pre-stabilita. Stringere la vite zigrinata di sicurezza e bloccare il ferma cavo. Stringere tutte le guaine e le giunzioni delle guaine utilizzando due chiavi.

11. Collegare il cavo di potenza alla sorgente di 24 V CC 5A della macchina, oppure al dispositivo opzionale di potenza fornito dalla T2K, collegando il cavo Marrone al (+); ed il cavo Blu al (-).

12. Con la macchina utensile ferma, ovvero senza nessun agente che colpisce il VISIPOINT®, il VISIPOINT® dovrebbe raggiungere la piena velocità, nel giro di 1-2 sec. Da un Punto di vista elettronico, è normale, per i dispositivi elettronici, che in fase di partenza la velocità settata di 2200 Rpm venga raggiunta con delle apparenti oscillazioni. Ciò avviene specialmente quando il VISIPOINT® lavora, in presenza di refrigerante o di altri fluidi di lavorazione meccanica.

Se il disco del VISIPOINT® non ruota, spegnere il dispositivo ponendo l'interruttore sulla posizione di "spento". Ora riaccendere riposizionando nuovamente l'interruttore sulla posizione di "acceso".

Se tuttavia il disco continua a non funzionare, controllare nuovamente tutti i collegamenti elettrici, controllando se esiste continuità e se ci sono i 24 V CC, sia alla sorgente sia al morsetto porta terminali posto all'interno del corpo base del VISIPOINT®. Il quadro elettrico generale della macchina, deve essere in grado di fornire il seguente amperaggio, per la partenza e per una prestazione di carico massimo:

5 A (VISIPOINT® 220.B5 e 220.C) per ciascuna unità installata.

Quanto sopra conclude l'installazione del VISIPOINT®

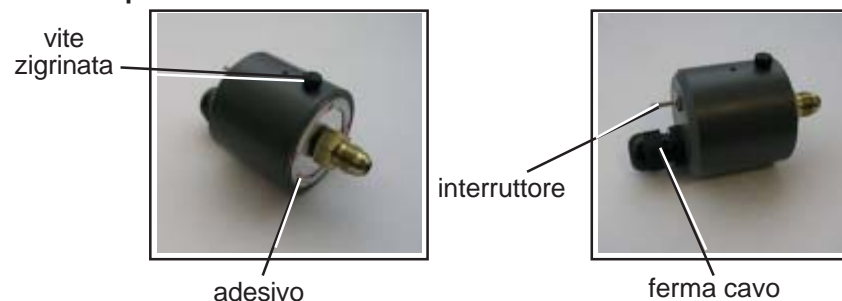

Diagnosi del VISIPOINT® in funzione.

Quando l'unità viene per la prima volta messa in funzione, esso non parte fino a che il voltaggio della fornitura di potenza, viene percepito al minimo richiesto; in quel momento il LD1 (Led di potenza, Verde) si accende in presenza di tensione.

I tre Led multiuso (LD2, LD3, LD4) si accendono, in funzione delle modalità operative. Durante il breve periodo di resettaggio in "accensione", solamente il LD4 (rosso) è acceso, trascorso quel periodo, tutti i tre Led di stato, LD2, (verde); LD3 (giallo); e LD4 (rosso), si accendono in sequenza.

Se si dovessero verificare delle condizioni di allarme, l'unità si ritrova in una modalità di stop/allarme LD4 (rosso acceso). L'unità può essere resettata oppure fatta ripartire, puntando una torcia verso il sensore fotoelettrico.

Allo scopo di monitorare il livello della coppia/corrente, e lo stato funzionale del il VISIPOINT® sono stati predisposti tre LED.

Il Led verde si accende, quando si opera al disotto dei 20 oz/in di coppia, il Led giallo si accende quando si opera dai 20 ai 40 oz/in di coppia e il rosso si accende quando si opera sopra i 40 oz/in di coppia. Questo valore viene considerato un carico eccessivo. L'accensione istantanea del Led rosso è normale e non indica la presenza di problemi.

Se l'unità sta lavorando normalmente il Led rosso acceso per un periodo più lungo indica un carico eccessivo, l'accumulo di trucioli tra il labirinto del disco e la sede di base potrebbe rallentare o bloccare il sistema.

INFORMAZIONE:

Un corretto programma di manutenzione ordinaria, tra le quali la pulizia del labirinto, permette a le parti di ripristinare la piena funzionalità. Errate operazioni di pulizia possono causare danni al motore.

Quando il motore opera con eccessivi carichi, il circuito elettronico lo protegge con il limitatore di corrente e il limitatore di temperatura. L'intervento del limitatore di corrente può essere osservato perché il disco rotante comincia a rallentare sotto l'effetto del carico eccessivo e il LD4 (rosso) si accende. Se il motore continua ad operare con la luce del Led rosso costantemente accesa la temperatura del rotore del motore potrebbe aumentare in modo indesiderato.

Il rotore del motore alla temperatura di 150° va in avaria e il disco rotante perciò cessa di ruotare. Il limitatore di temperatura ferma il rotore del motore. Il dispositivo dovrebbe essere lasciato raffreddare fino al disotto dei 130° e fatto ripartire con il sensore fotoelettrico.

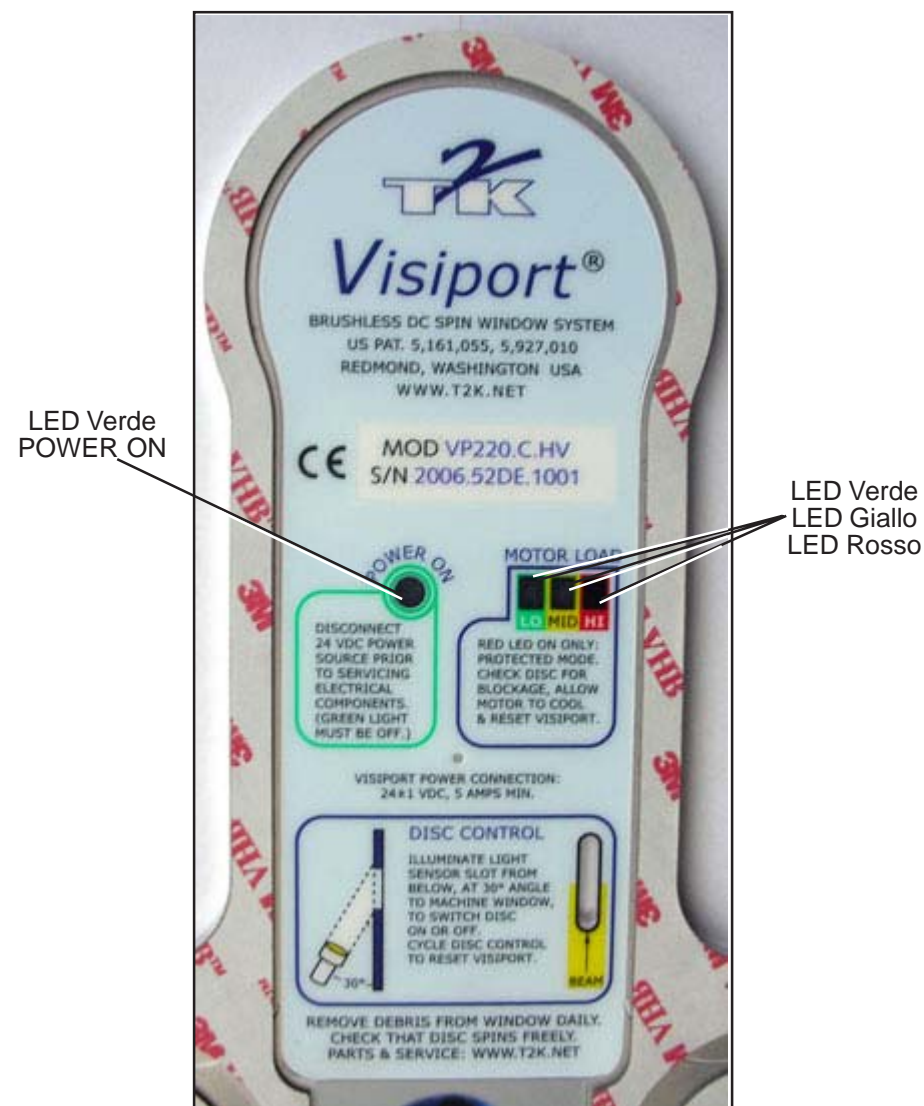

Il Led verde si accende, quando si opera al disotto dei 20 oz/in di coppia.
 Il Led giallo si accende quando si opera dai 20 ai 40 oz/in di coppia.
 Il rosso si accende quando si opera sopra i 40 oz/in di coppia

Smontaggio e Montaggio del disco rotante.

ATTENZIONE:

Leggere le prescrizioni di sicurezza prima di intervenire sul VISIPOINT®

1. Spegnerne il VISIPOINT® prima di intervenire. Se la procedura di rimozione sarà intrapresa come parte di manutenzione del sistema, a causa della possibilità di contatto con fluidi di lavorazione disconnettere l'alimentazione elettrica generale del VISIPOINT® ed usare adeguati sistemi di sicurezza.

2. Usare adeguate attrezzature protettive e cautela quando si lavora con dischi di vetro! Il vetro chimicamente rinforzato non si rompe come il vetro temprato. Usare protezioni per le mani e per gli occhi ogni volta si lavora con il vetro.

3. VISIPOINT® usa magneti rinforzati e generano 50 oz-in di coppia. Il contatto, anche accidentale, quando si ripara la macchina dovrebbe essere sempre evitato.

NON SI TENTI DI FERMARE LA ROTAZIONE DEL DISCO CON LE MANI!

Usare l'interruttore on/off della scatola terminale remotabile, il sensore fotoelettrico o altro interruttore previsto dal costruttore della macchina per spegnere l'apparecchiatura prima di iniziare la riparazione.

4. Rimuovere il copri mozzo con la chiave plastica ABS girando in senso orario. (Eventualmente tenere frenato il Disco con una chiave, non fornita)

5. Svitare le viti di 4 Torx™ usando la chiave T10 Torx™ a L.

6. Separare il Disco rotante dal Rotore tirandolo verso l'alto, non superare la forza di 2,5 Kg (5 lb).

7. Pulire l'accoppiamento del Rotore e il Disco Rotante.

8. Applicare un sottile film di olio sul diametro interno del Rotore.

9. Orientare il Disco Rotante usando i fori delle viti come guida.

10. Con il Disco Rotante parallelo al rotore, lentamente spingere il Disco Rotante sopra il rotore con una forza non superiore a 1 Kg (2 lbs). Non usare le viti per attrarre il disco nella posizione.

11. Avvitare a mano le 4 viti (approssimativamente 5 giri) poi stringere a 12 libbre/pollice (approssimativamente 1/6 di giri ulteriori).

12. Ruotare a mano la Disco Rotante molte svolte per assicurarsi che il Disco Rotante sia correttamente montato.

13. Avvitare il copri mozzo (usare la chiave plastica ABS come descritto sopra) e stringerlo in senso orario finché la chiave ABS scatta al raggiungimento della taratura di 24 libbre/pollice.

14. Il VISIPOINT® ora può ritornato in servizio.

ATTENZIONE:

La mancata osservanza delle sopra descritte istruzioni può dare luogo a/o danni personali o danneggiamenti al VISIPOINT®. Usare molta cautela quando si lavora con dischi di vetro come sempre, come ogni danno ai dischi non è coperto da garanzia.

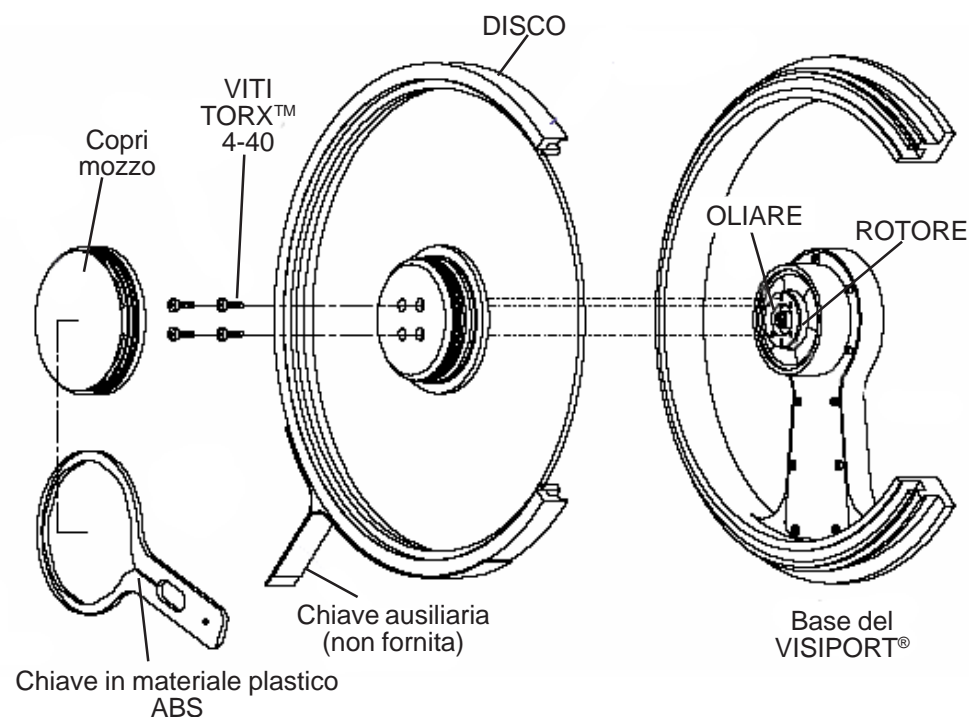

Codici di ordinazione per parti di ricambio.

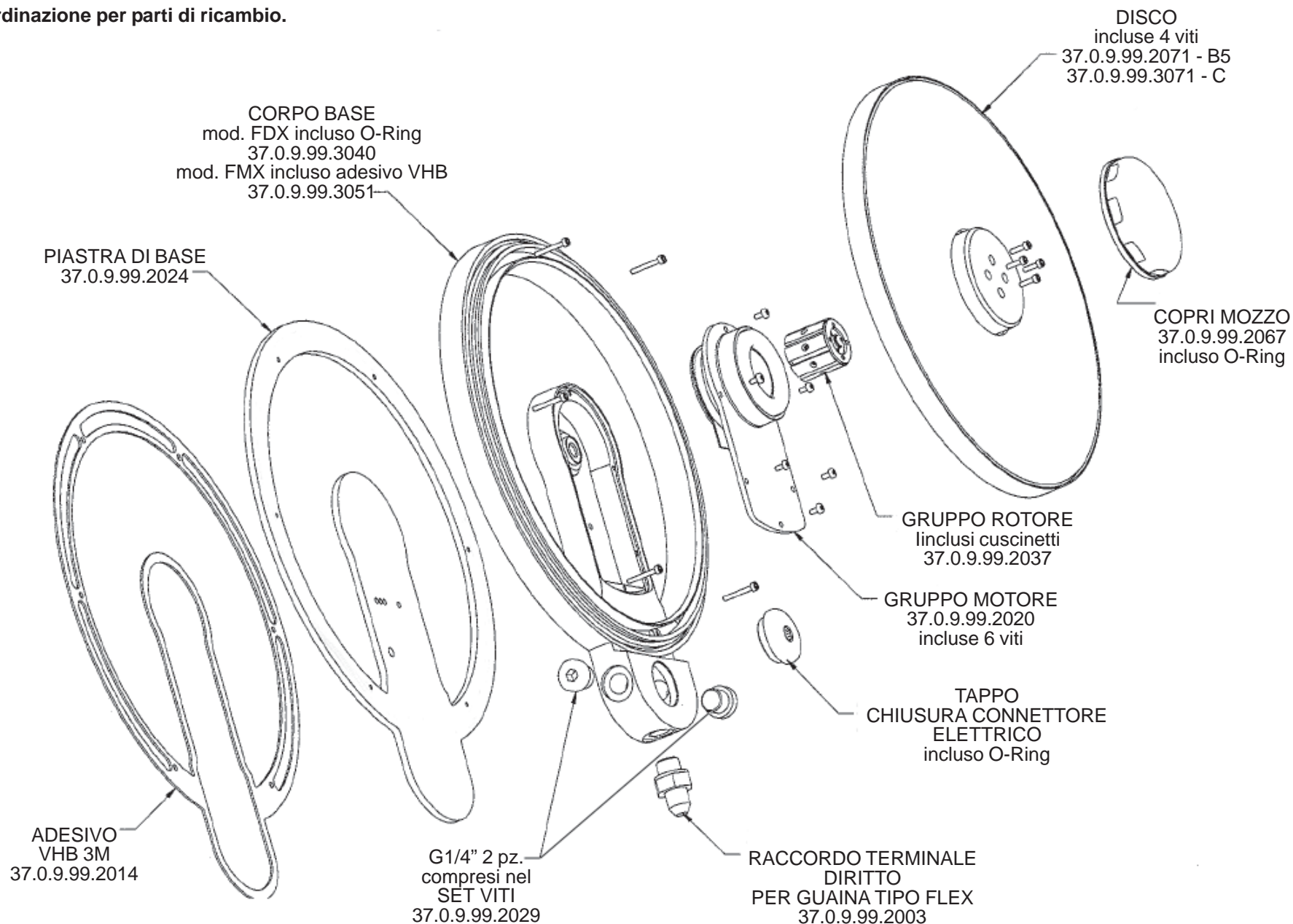

Esempi di cablaggi con diversi tipi di guaine.

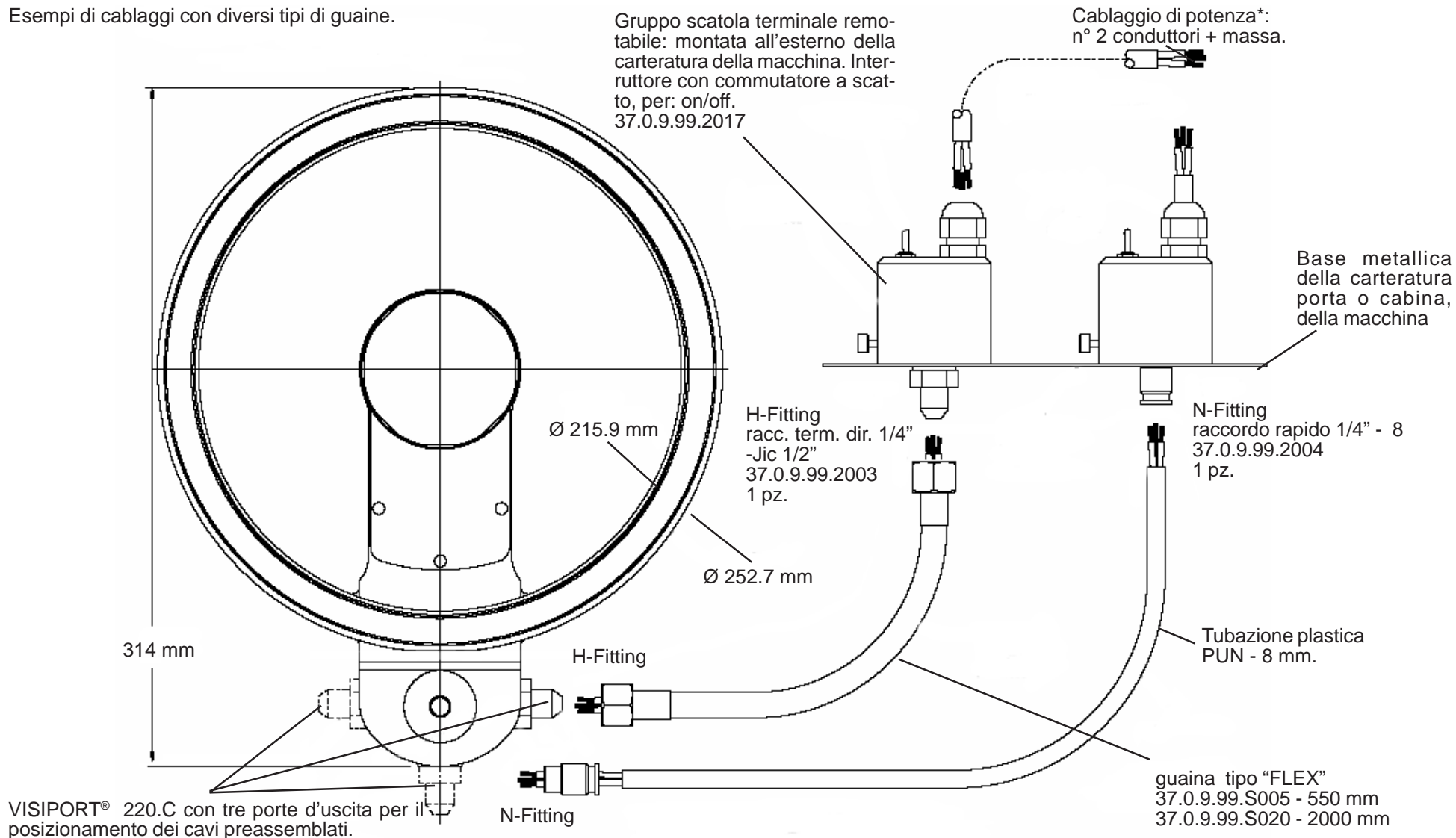

Disponibilità a magazzino: Guaina composta da tubo PTFE ricoperto da calza inox denominata: tipo FLEX,
 lunghezza 550 mm 37.0.9.99.S005
 lunghezza 2000 mm 37.0.9.99.S020

altre lunghezze (max. lungh. disponibile 10 mt. 37.0.9.99.S100) tempi di consegna min. 2 settimane.

Parti di ricambio per VISIPOINT® tipo 220. B5 e C.

Codice	Nome della parte
37.0.99.9.3040	VP220.C.FDX Corpo base con O-Ring per il montaggio su policarbonato (D).
37.0.99.9.3051	VP220.C.FMX Corpo base con adesivo VHB 3M per il montaggio su vetro (M).
37.0.99.9.3023	VP220.C.FVX Corpo base con Piastra di base con adesivo VHB 3M (V).
37.0.99.9.3044	VP220.C.FV Corpo base con Piastra di base con ades. VHB 3M (V) e scat Remot.
37.0.99.9.3011	VP220.C.HM Corpo base con ades. VHB 3M (M) e scat. Remot.+ optional (H)
37.0.99.9.3002	VP220.C.HV Corpo base con Piastra di base con ades. VHB 3M (V) e scat. Remot. + optional (H).
37.0.99.9.2040	VP220.B5.FDX Corpo base con O-Ring per il montaggio su policarbonato (D).
37.0.99.9.2051	VP220.B5.FMX Corpo base con adesivo VHB 3M per il montaggio su vetro (M).
37.0.99.9.2023	VP220.B5.FVX Corpo base con Piastra di base con adesivo VHB 3M (V).
37.0.99.9.2044	VP220.B5.FV Corpo base con Piastra di base con ades. VHB 3M (V) e scat. Remot.
37.0.99.9.2011	VP220.B5.HM Corpo base con ades. VHB 3M (M) e scat. Remot.+ optional (H)
37.0.99.9.2002	VP220.B5.HV Corpo base con Piastra di base con ades. VHB 3M (V) e scat. Remot. + optional (H).
37.0.9.99.2071	Disco, (vetro montato sull'alluminio + mozzo) per tipo B5
37.0.9.99.2031	trattamento superficiale al vetro "Golden eye" per tipo B5
37.0.9.99.2031	trattamento superficiale al vetro "Golden eye" per tipo B5 (extra charge)
37.0.9.99.3071	Disco, (vetro montato sull'alluminio + mozzo) per tipo C
37.0.9.99.3031	trattamento superficiale al vetro "Golden eye" per tipo C
37.0.9.99.3031	trattamento superficiale al vetro "Golden eye" per tipo C (extra charge)
37.0.9.99.2003	rac. term. diritto per FLEX attacco tipo Jic 1/2"M-G1/4" M "H fitting"
37.0.9.99.2004	raccordo terminale diritto rapido per tubo PUN 8 mm "N fitting"
37.0.9.99.2005	raccordo terminale diritto per tubo rigido "Guaina EO" 08 mm
37.0.9.99.2006	raccordo terminale diritto per tubo rigido "Guaina EO" 10 mm
37.0.9.99.2007	raccordo terminale diritto per tubo rigido "Guaina EO" 12 mm
37.0.9.99.2016	PS24 120 Alimentatore 120 W UL-508
37.0.9.99.S005	Guaina flessibile FLEX lunghezza 550 mm
37.0.9.99.S020	Guaina flessibile FLEX lunghezza 2 mt.
37.0.9.99.S100	Guaina flessibile FLEX lunghezza 10 mt.
37.0.9.99.2026	chiave in materiale plastico ABS
37.0.9.99.2029	Kit per 220.B5: 1 chiave plas. ABS + siringa sigill. + Torx T + 2 tappi
37.0.9.99.2017	scatola terminale remotabile
37.0.9.99.2008	Pompa per il vuoto
37.0.9.99.2014	Adesivo VHB 3M 4941 per 220.B5
37.0.9.99.3014	Adesivo VHB 3M 4941 per 220.C
37.0.9.99.2020	Motore per modelli 220.B5 e 220.C
37.0.9.99.2037	Gruppo Rotore con cuscinetti modelli 220.B5 e 220.C
37.0.9.99.0033	siringa con sigillante
37.0.9.99.2026	chiave in materiale plastico ABS
37.0.9.99.2067	Coperchio bloccaggio disco per tipo 220.B5 e tipo 220.C
37.0.9.99.2017	scatola terminale remotabile
37.0.9.99.2024	Piastra di base per 220.B5 con adesivo VHB 3M (montaggi postumi o sostituzioni)
	Controflangia in acciaio inox sp. 2 mm

Il sigillante e l'adesivo VHB 3M se immagazzinati, durano circa 6 mesi.

Il vetro dell'oblò del VISIPOINT® ha subito trattamenti di indurimento chimici conferendogli caratteristiche di tutto rispetto, ciò nonostante, esistono materiali dove tale trattamento non è sufficiente. La T2K ha predisposto un trattamento superficiale speciale denominato "GOLDEN EYE".

Dopo vari test si è constatato che la lavorazione dell'alluminio necessita tale trattamento.

In fase d'ordine il trattamento superficiale menzionato, se necessario, deve essere specificato.

Accessori a richiesta.

S24--120 Alimentatore 120 W UL-508 codice 37.0.9.99.2016



Pompa per il vuoto codice 37.0.9.99.2008

La SEFRA Italia s.r.l. mette a disposizione un servizio di montaggio del visiport sulle finestre delle macchine. Le finestre delle macchine devono essere inviate alla SEFRA. In caso di necessità la SEFRA Italia s.r.l. fornisce anche le finestre per le macchine utensili. Richiedere preventivi e informazioni di realizzazione.

Applicazioni con diversi tipi di guaine.



Guaina tipo FLEX



Guaina tipo PUN 8 mm



Tubo rigido

Schema di collegamento della scatola terminale remotabile.



Blu (o Nero), al motore -
Marrone (o Rosso), al motore +

M-	M+	IN-	IN+
1.	2.	3.	4.

Blu, alimentazione -
Marrone, alimentazione +

Corpo base del VISIPOINT® 220.C FDX con O-Ring 37.0.9.99.3040.



Pulire il Visiport con una soluzione al 50% d'acqua + 50% alcool isopropilico.

Vista delle quote principali VISIPOINT® tipo 220.C e piastra di base con adesivo.

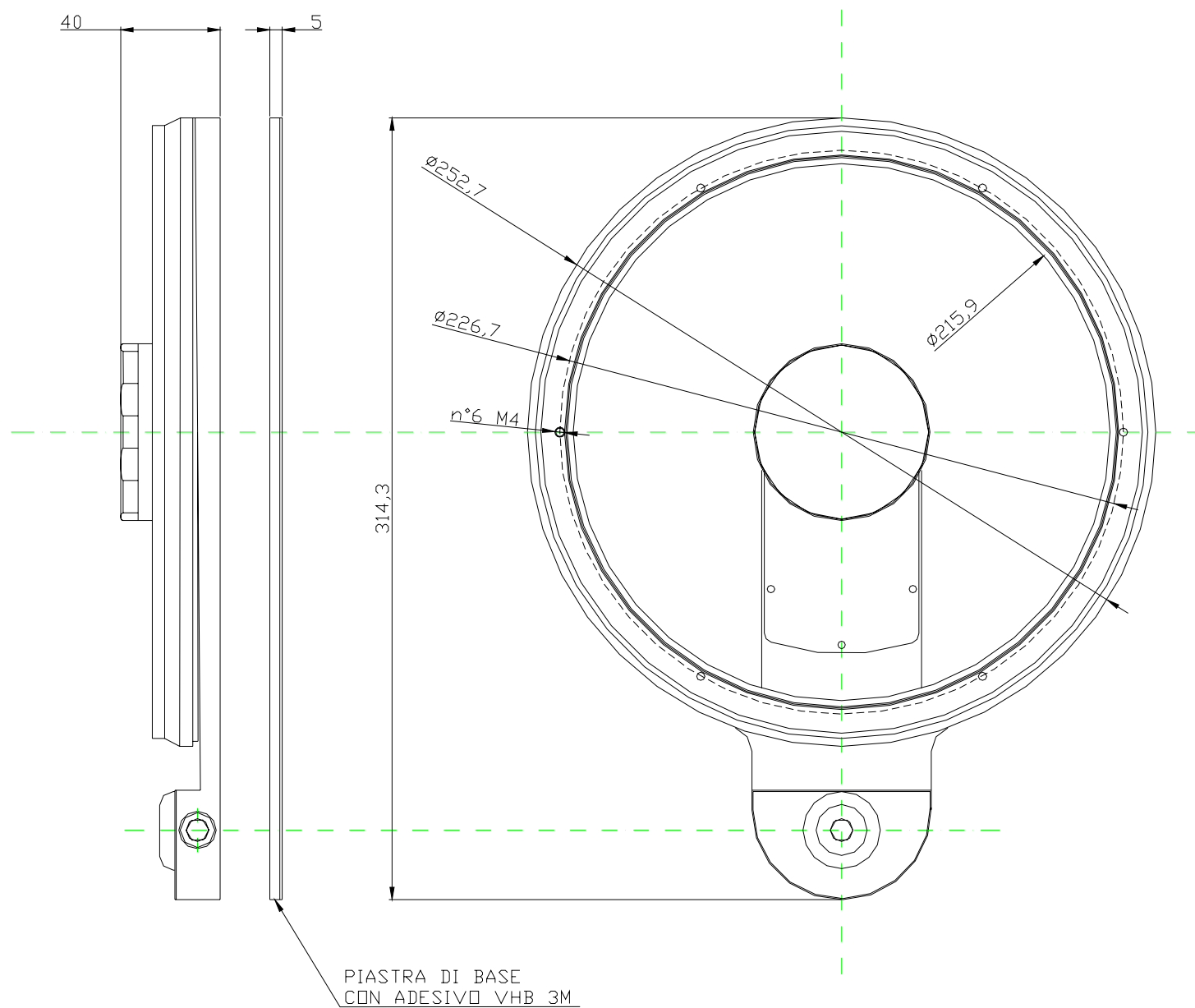

VISIPOINT®

© 2006, T2K - TOOLING 200. Tutti i diritti sono riservati.
Nessuna parte di questa pubblicazione può essere riprodotta, trasmessa, trascritta, usata in altri sistemi o tradotta in altre lingue o altri usi senza il permesso scritto della TOOLING 2000.

VISIPOINT® sono protetti da uno o più brevetti US: 5, 161,055, 5 927, 010

VISIPOINT® è un marchio registrato dalla TOOLING 2000.

VISIPOINT® Modello VP220.B5 e Modello VP220.C
Manuale d'installazione
numero 220B5-C
revisione 03-09-0.1

DISTRIBUITO DA:

SEFRA Italia s.r.l.

**PROTEZIONI E SOFFIETTI PER MACCHINE UTENSILI
SISTEMI E COMPONENTI PER L'AUTOMAZIONE
VITI A RICIRCOLO DI SFERE**

via dell'Industria, 4 - 44047 - Sant'Agostino (FE) - Italy
tel.: ++39 0532 846786 (r.a.) - Fax: ++39 0532 846772
e-mail: sefra@sefra.it - web site: www.sefra.it